

ООО "ДИАМАНТ – М"

""комод «Руно-3»

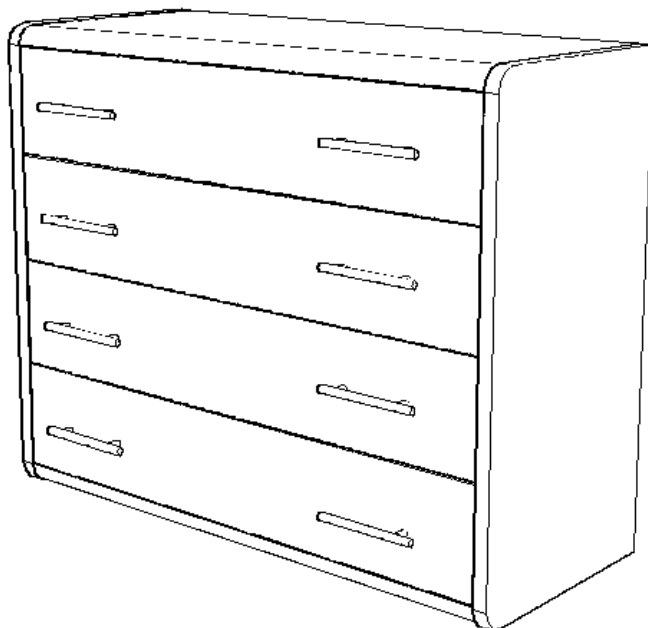

1. Основные параметры

| | |
|------------------|------|
| 1.1. Длина, мм | 1100 |
| 1.2. Высота, мм | 900 |
| 1.3. Глубина, мм | 450 |

2. Комплект поставки

| № | Наименование | Ед. измер. | Кол-во |
|---|-----------------------|------------|--------|
| 1 | Комод | шт | 1 |
| 2 | Паспорт | шт | 1 |
| 3 | Пакет | шт | 1 |
| 4 | Упаковка (пленка) п/э | шт | 1 |

3. Транспортировка и хранение

2.1. Мебель транспортируется всеми видами транспорта в крытых транспортных средствах, а также в контейнерах.

2.2. Изделия мебели должны храниться в крытых помещениях при температуре не ниже +2°C и относительной влажности 45-70%.

4. Сборка комода

3.1 Сборку рекомендуется производить с помощью специалиста, так как неправильная сборка может привести к опрокидыванию мебели, что может повлечь за собой ущерб или телесные повреждения.

5. Правила эксплуатации

4.1. Изделие поставляется потребителю в разобранном виде. Сборку необходимо производить согласно схеме.

4..2. Не рекомендуется устанавливать мебель вблизи источников тепла, а также подвергать воздействию прямых солнечных лучей.

4..3. При уходе за изделием следует применять полироли и чистящие средства, предназначенные для мебели.

Сборка комода «Руно-3»

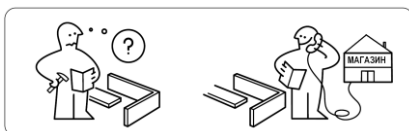
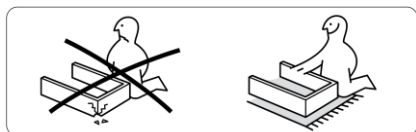
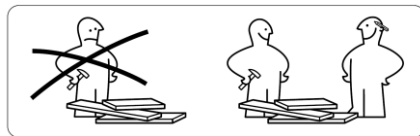
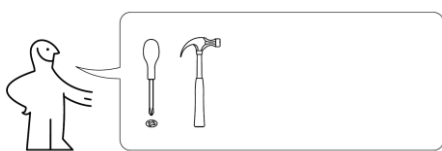

Комплект фурнитуры

Заглушка



8 шт

Шкант 8x30



40 шт

Евро-винт 7x50



16 шт

Эксцентрик



8 шт

Шток



8 шт

Саморез 3,5x16 по мет.



24 шт

подкладка



4 шт

Саморез 3,5x16



32 шт

Саморез 4x30

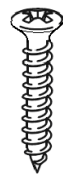

16 шт

Заглушка самокл.



40шт

Гвоздь 1x12

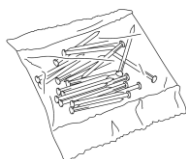

48шт

Ручка с винтами

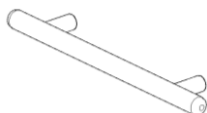

8шт

Направляющие роликовые

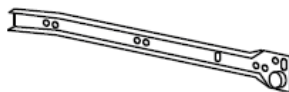

4 к-та

СХЕМА СБОРКИ

ШАГ 1 Прикрутить направляющие к вертикальным стенкам комода винтами 6,3x10,5, вставить шканты и вкрутить штоки эксцентриков.

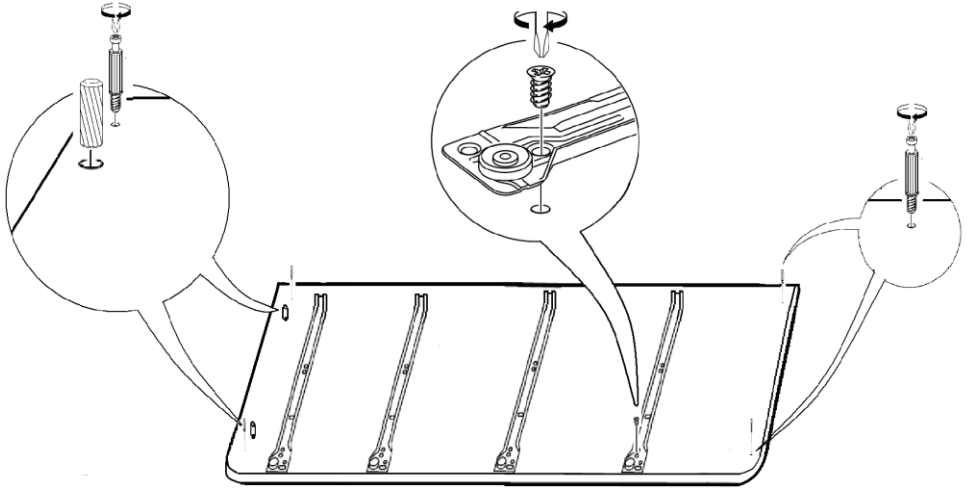

ШАГ 2. Соединить вертикальные детали с горизонтальные посредством эксцентриков. (Вставить эксцентрики и повернуть по часовой стрелке до упора).

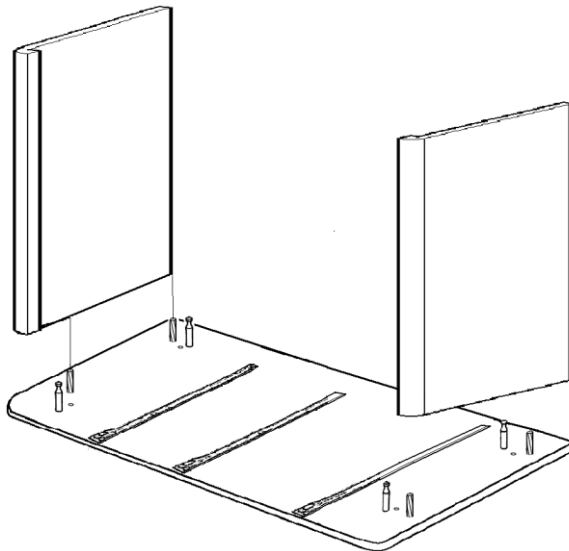

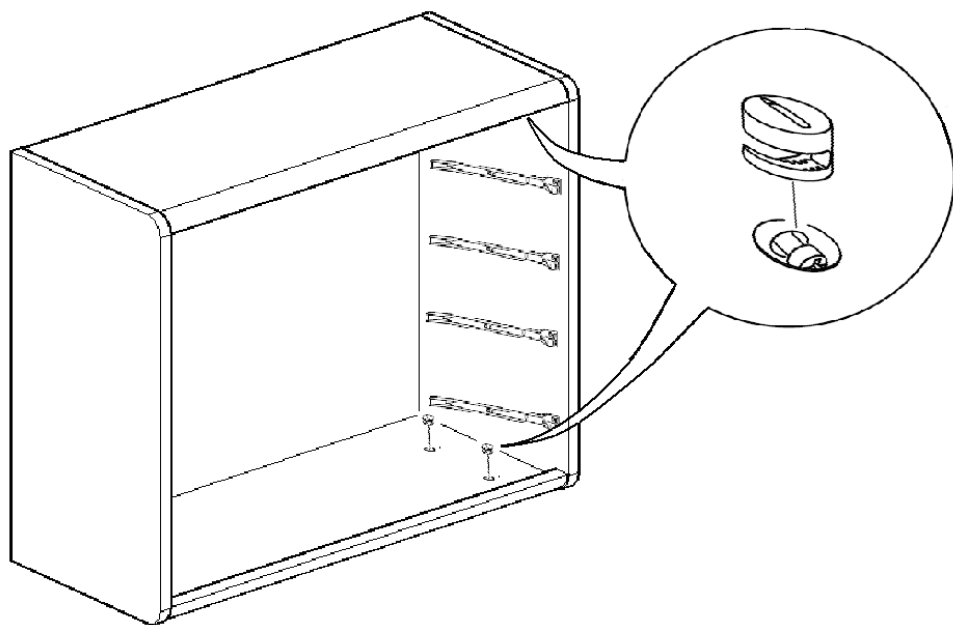

ШАГ 3. Собрать ящики с помощью шкантов и евро-винтов 7x50, прибить
нышки (расстояние между гвоздями приблизительно 10см.).

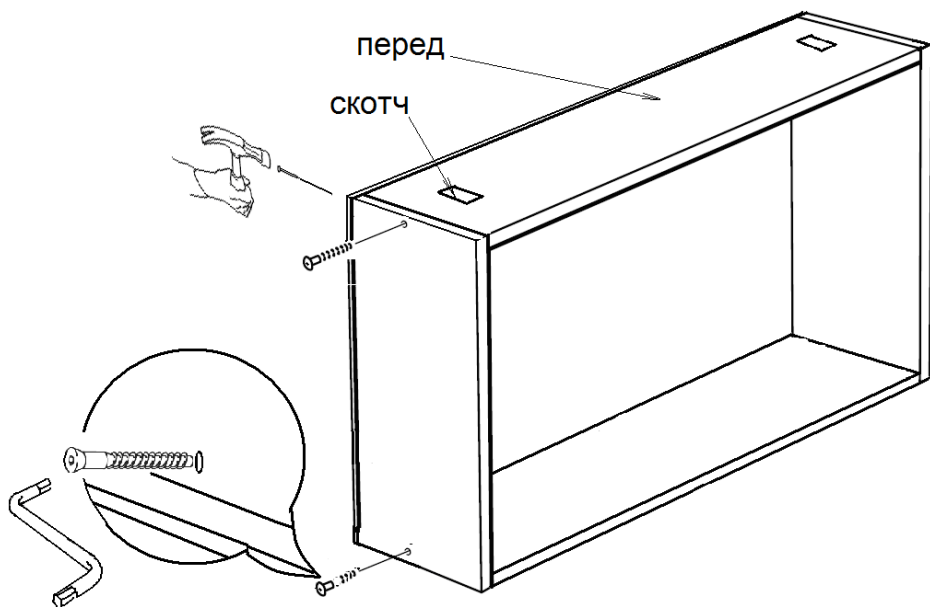

ШАГ 4. Прикрутить направляющие к ящикам саморезами 3,5x16.

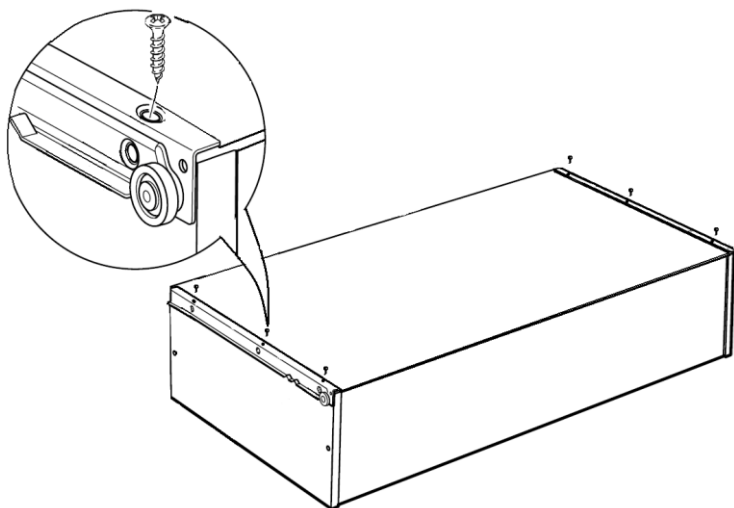

ШАГ 5. Установить ящики на направляющие и приклеить фасады на двухсторонний скотч. Убедившись, что фасады установлены ровно, прикрутить их саморезами 4x30.

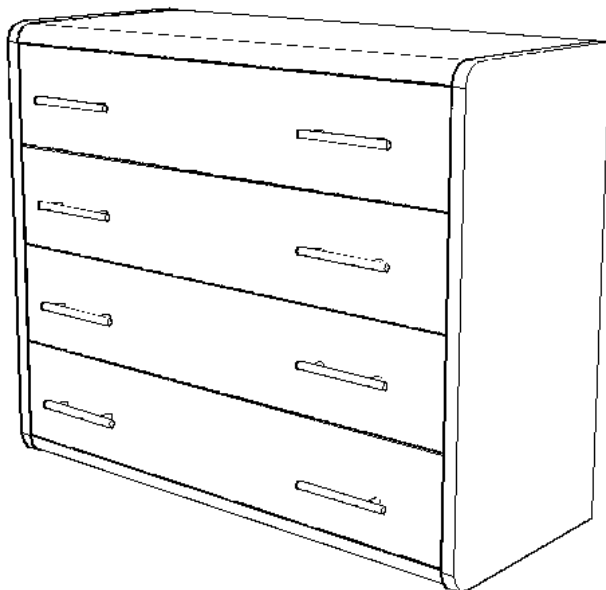

5 Условия гарантии

5.1. Гарантийный срок эксплуатации 18 месяцев со дня передачи мебели покупателю.

5.2. Срок службы изделия 10 лет.

5.3. В случае приобретения уцененной мебели претензии по качеству и внешнему виду не принимаются.

5.4. Бесплатный гарантийный ремонт распространяется только на дефекты, возникшие по вине производителя.

5.5. претензии по внешнему виду изделия, некомплекту, а также несоответствию заказа принимаются только непосредственно при получении изделия. В дальнейшем такие претензии не принимаются, все работы осуществляются за счет покупателя.

5.6. Гарантийное обслуживание покупателей производится только по письменному заявлению, поданному по месту приобретения мебели и при условии соблюдения всех рекомендаций, приведенных в данном паспорте, при наличии документов о покупке мебели с отметкой торговой организации о дате продажи.

5.7. Бесплатный гарантийный ремонт не производится в случае:

- Истечения гарантийного срока.

- Нарушении правил транспортировки, доставки, хранения, сборки, эксплуатации и ухода за мебелью.

- Наличии следов постороннего вмешательства или ремонта.

- Внесение изменений в конструкцию кровати.

5.8. На период гарантийного ремонта и экспертизы мебель на замену не предоставляется.

5.9. Мебель надлежащего качества возврату и обмену не подлежит.

5.10. Дефектами мебели не являются:

- Незначительная разнооттеночность цвета и отличие рисунка лакокрасочного покрытия (декора).

- Мелкие волосяные трещины, потертости мебельного покрытия возникающие в местах постоянной эксплуатации.

5.11. Фабрика оставляет за собой право на модификацию изделий, улучшающую их эксплуатационные свойства, без предварительного уведомления.